



Scan me

E- Katalog

ZW370



LASTIKLİ YÜKLEYİCİ

Model Kodu: ZW370⁵⁸
Motor Gücü: 389 PS (290 kW)
Maksimum Çalışma Ağırlığı : *38 810 kg
Kova Kapasitesi: *5.1 - 6.2 m³

*Kova seçimi ve çalışma ağırlığı yetkili satıcınızın sorumluluğundadır



HITACHI olarak hedefimiz, yüksek teknoloji alt yapımız, bilgi birikimimiz ve uzun yıllar boyunca oluşturduğumuz iş makinesi tecrübemizden faydalanarak, müşterilerimize çözüm ortağı ve güvenilir bir partner olmaktır.



Scan me

www.enka.com.tr

Hitachi 2050 Çevre Politikası

HITACHI grup olarak, karbondioksit emisyonlarını minimuma indirmek üzere, 2050 yılı çevre vizyonumuzu açıklamış bulunmaktayız. Grup şirketleri olarak hedefimiz, global anlamda üretim yaparken, çevreye verdiğimiz etkiyi en aza indirmek ve ürünlerin kullanım ömürleri boyunca sürdürülebilir bir topluluğumuzdur. Bunu yaparken amacımız, küresel ısınmaya engel olurken kaynakların ve ekosistemin korunmasıdır.

Yeni ZW ile çevreye daha duyarlıyız

HITACHI, ISO 14040 uyarınca, karbon emisyonlarını en aza indirmeyi hedeflemektedir. Yeni ZW, yakıt verimliliğini optimize eden standart mod özelliği gibi teknolojilerden faydalanarak çevre etkisini en aza indirmeyi amaçlar. HITACHI olarak radyatör ve yağ soğutucularda kullandığımız alüminyum parçalar geri dönüşümlü malzemelerdir. Ayrıca kullandığımız reçine parçalar da geri dönüşümlüdür.

Uydu bağlantısı olan bir makineyi kullanmadan önce, makinenin uydu bağlantısının, kullanılacak bölge için lokal regülasyonlara, güvenlik standartlarına ve yasal gerekliliklere uyduğundan emin olunuz. Uygunluk yok ise, gerekli modifikasyonları lütfen yapınız.

Hitachi Construction Machinery Middle East Corporation FZE (HMEC)

<http://www.hitachicm.ae/>

ENKA

PAZARLAMA İNŞAAT İTHALAT A.Ş.

İstanbul Merkez: İstasyon Mah.
 Araplar Cad. No: 6 34940 Tuzla-İSTANBUL
 Telefon : 0216 446 64 64 (PBX)
 Faks : 0216 395 13 40

Web: www.enka.com.tr

E-mail: info@enka.com.tr

İstanbul İrtibat Ofisi
 Ankara Bölge Md.
 İzmir Bölge Md.
 Adana Bölge Md.
 Diyarbakır Bölge Md.
 Trabzon Bölge Ofisi

:0212 549 53 52
 :0312 387 40 00 (PBX)
 :0232 877 18 19 (PBX)
 :0322 441 11 88 (PBX)
 :0412 251 66 68 (PBX)
 :0462 325 22 88

KL-EN164ME-TR

STANDART EKİPMAN

KABİN

Ayarlanabilir Direksiyon Kolunu	●
Hava süspansiyonlu, ayarlanabilir kumaş koltuk.	
Süspansiyon sertliği, oturma açısı, koltuk yüksekliği, ağırlık-yükseklik ayarı, yatırma açısı ve sırt desteği ayarları.	●
Kül tablası ve çakmak	●
Otomatik kontrollü, tek giriş filtrelere klima	●
Kabin Tipi	
Gürültü ve titreşim izolasyonlu tip ROPS (ISO3471), FOPS (ISO3449) kabin	●
Kıyafet askısı	●

Ön/Arka buğu çözücü	●
Torpido gözü	●
Arka kamera & monitör	●
Arka aynalar	●
İçeride (2)	●
Dışarıda (2)	●
Toplanabilir emniyet kemeri, 50mm	●
Kauçuk paspas	●
Direksiyon	●
Saklama gözleri	●
Bardak gözü	●
Döküman gözü	●
Sıcak & soğuk bölme	●
Güneşlik	●
Topuzlu tip direksiyon	●
Lamine ön cam, temperlenmiş arka ve yan camlar	●
Ön & arka cam yıkama	●
Ön & arka silcek	●

ELEKTRİK SİSTEMİ

Geri vites alarmı	●
Aküler (147AH-930A)	●
Akü ayırıcı şalter	●
12V güç çıkışı	●

SOĞUTMA SİSTEMİ

Isya duyarlı ve otomatik olarak ters çevrilebilir fan	●
Fan muhafazası	●
Standard tip finli radyatör	●

AYDINLATMA

Fren & stop lambaları	●
Ön farlar	●
Sinyal lambaları (flaşörlü)	●
Çalışma ışıkları	●
Kabinde ön ışıklar (2)	●
Kabinde arka ışıklar (2)	●
Arka ızgarada ışıklar (2)	●

AKTARMA ORGANLARI

Yüke duyarlı otomatik şanzıman	●
Şanzıman ayırma düğmesi	●
Vites düşürme düğmesi	●
İleri/Geri levyesi	●
Kilitlenebilir tip tork konvertör	●
Takviye güç düğmesi	●
Ön ve arkada tork oranlı diferansiyel	●
Çekiş kontrol sistemi	●
Yürüyüş modu seçimi (Auto1-Auto2)	●

MOTOR

İkili hava filtresi	●
Motor yağ filtresi	●
Motor yağı tahliyesi	●
Yakıt ön filtresi	●
Yakıt ana filtresi	●
Ön hava filtresi (Sy-Klone)	●

MONİTÖR SİSTEMİ

Hararet ve yakıt göstergeleri	●
Gösterge ışıkları: çalışma ışığı, kontrol levyesi kilidi, yakıt seviyesi, ucun farlar, park freni, ön ısıtma sinyaller ve ışıklar	●

Çok fonksiyonlu monitör göstergeleri: klima, oto fren göstergesi, fren yağ basıncı, saat, şanzıman ayırıcı, EKO göstergesi, fan ters çevirme, F-N-R levye pozisyonu, ileri/geri seçimi, makine saati, tork konvertör kilit göstergesi, egzoz filtresi, kilometre saati, güç modu seçimi, sürüş kontrol seçimi, emniyet kemeri, hız, takometre, çekiş kontrol göstergesi, yürüyüş modu seçimi ve şanzıman yağ sıcaklığı.

İkaz ışıkları: hava filtresi tıkalı alarmı, oto fren uyarısı, fren yağ basıncı düşük uyarısı, iletişim sistemi uyarısı, akü uyarısı, motor yağ basıncı düşük uyarısı, motor ikazı, hidrolik yağ seviyesi, direksiyon yağ basıncı, motor hararet yüksek uyarısı ve şanzıman ikazı.

FREN SİSTEMİ

Ön & arka bağımsız fren devreleri	●
Orta kısma monteli, 4 tekerlekte aktif, ıslak tip hidrolik disk frenler	●
Yay ayarlı, hidrolik çözmeli disk tipi park freni	●

HİDROLİK SİSTEM

Kova seviyeleyici	●
Kumanda levyeleri	●
2 spool kontrol valf tipi için	●
2 levyelili sistem	●



Kumanda levyesi kilidi	●
Kaldırma kolu sınırlama sistemi	●
Hidrolik filtreler	●
Kaldırma kolu yavaşlatma sistemi	●
Hızlı atışman bağlantı hatları	●
Tank seviye göstergesi	●

LASTİKLER

29.5R25 (L3)	●
--------------	---

DİĞER

Mermer için ekstra arka ağırlık	●
Belden kırma kilit sistemi	●
Arka muhafaza (Çıvatalı tip)	●
Standart arka ağırlık	●
Çekme çubuğu kilit pimi	●
Acil durum direksiyon sistemi	●
Global e-Service	●
Kaldırma & bağlama kancaları	●
Araç üstü bilgi kontrol ünitesi	●
Hırsızlığa karşı	●
Kilitlenebilir akü kapağı	●
Kilitlenebilir motor kapağı	●
Kilitlenebilir yakıt tankı kapağı	●
Kısa kol	●

TEKNİK ÖZELLİKLER

MOTOR

Model.....	Isuzu 6WG1
Tip.....	4-zamanlı, su soğutmalı, direkt enjeksiyonlu
Hava Emişi.....	Turboşarjlı ve Intercooler'lı
Egzoz Sistemi.....	Susturucu Filtreli
Silindir Sayısı.....	6
Maksimum Güç	
Brüt.....	1 800 d/d'da 389 PS (290 kW)
ISO9249, net.....	1 800 d/d'da 388 PS (289 kW)
Maksimum Tork.....	1 350 d/d'da 1 940 Nm
Çap ve Strok.....	147 mm X 154 mm
Silindir Hacmi.....	15.68 L
Aküler.....	DC 2 x 12 V
Hava Filtresi.....	Kuru tip, tıkanıklık göstergeli, iki elemanlı

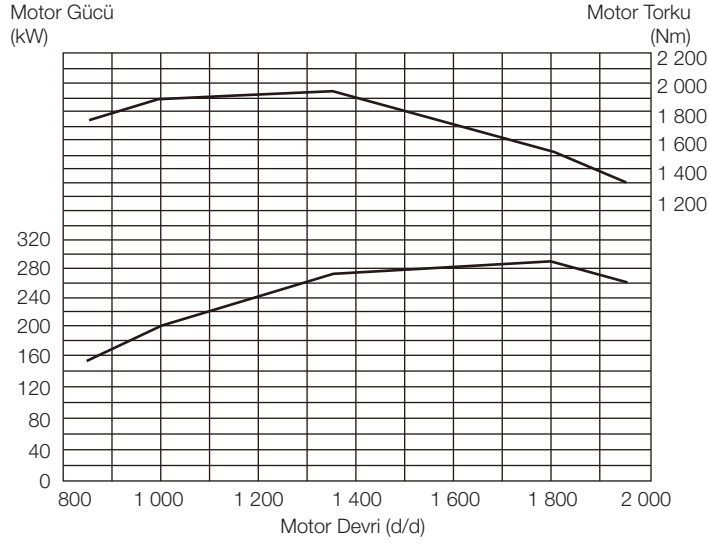

AKTARMA ORGANLARI

Şanzıman.....	Tork konvertörlü, bilgisayar kontrollü otomatik ve manuel özellikli, powershift tipi şanzıman
Tork Konvertör.....	Üç elemanlı, tek kademeli ve kilitleyici
Debriyaj.....	Islak hidrolik, çoklu disk tipi
Soğutma Sistemi.....	Sirkülasyon tipi
Yürüyüş Hızları* İleri / Geri:	
1. Vites.....	6.1 / 6.6 km/s
2. Vites.....	11.4 [12.3] / 12.3 km/s
3. Vites.....	19.4 [21.7] / 20.9 km/s
4. Vites.....	36.0 [37.0] / - km/s

*29.5R25 (L3) lastik ile

[]: Tork Konvertör Kilidi ON konumda iken

AKS SİSTEMİ

Sürüş Sistemi.....	Dört Tekerlekten Çekişli
Ön & Arka Aks.....	Tam Yüzer Tip
Ön.....	Ön şaseye sabit
Arka.....	Mafsalsal tipi
Redüksiyon ve diferansiyel dişlisi....	İki kademeli redüksiyon
Osilasyon Açısı.....	Toplam 18° (+9° , -9°)
Nihai Redüksiyon Dişlisi.....	Hazne dışına yerleştirilmiş ağır hizmet tipi planeter dişli

LASTİKLER

Lastik Boyutu.....	29.5R25 (L3)
--------------------	--------------

Opsiyonlar..... Lütfen standart & opsiyon ekipman listesini inceleyiniz

FRENLER

Servis Frenleri.....	Orta kısma monteli, 4 tekerlekte aktif, ıslak tip hidrolik disk fren. Ön & arka bağımsız fren hatları.
Park Freni.....	Ön aks üzerinde bulunan, yay ayarlı, hidrolik çözümlü disk tipi fren.

DİREKSİYON SİSTEMİ

Tipi.....	Belden kırılmalı
Direksiyon açısı.....	Her yöne 37° ; toplam 74°
Silindirler.....	Çift yönlü piston tipi
Adet x Çap x Strok.....	2 x 90 mm x 600 mm

HİDROLİK SİSTEM

Kol Kontrolü.....	4 kademeli valf: Kaldırma, Tutma, İndirme ve Yüzer Pozisyon
Kova Kontrolü (Otomatik Kazı Tipi).....	
Ana Pompa (direksiyon pompası).....	3 Kademeli Valf: Kapatma, Tutma ve Açma
Maksimum debi.....	Değişken debili eksenel pistonlu pompa
Maksimum basınç.....	1 800 d/d'da 340 L/d
Fan Pompası.....	Değişken debili eksenel pistonlu pompa
Maksimum debi.....	1 800 d/d'da 90 L/d
Maksimum basınç.....	22.5 Mpa

Hidrolik Silindirler

Tip.....	Çift yönlü piston tipi
Adet x Çap x Strok.....	Kol : 2 x 160 mm x 1 027 mm Kova : 2 x 150 mm x 606 mm
Filtreler.....	Tam akışlı 15 mikron dönüş filtresi
Hidrolik Hareket Süreleri:	
Kol Kaldırma.....	6.8 s
Kol İndirme.....	4.5 s
Kova Açma.....	1.2 s
Toplam.....	12.5 s

SERVİS DOLUM KAPASİTELERİ

Yakıt Tankı.....	438 L
Motor Soğutucusu.....	68.0 L
Motor Yağı.....	52.0 L
Tork Konvertör & Şanzıman.....	70.0 L
Ön Aks.....	110 L
Arka Aks.....	110 L
Hidrolik Tank.....	178 L

BOYUTLAR

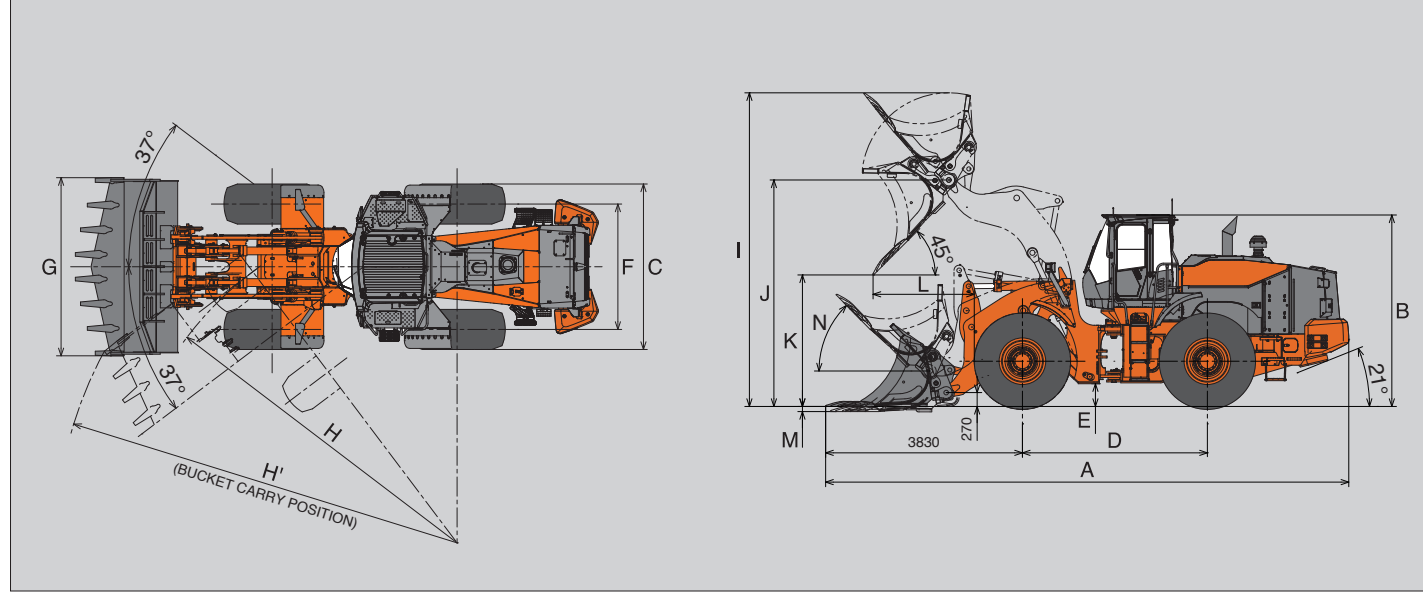

Kova Tipi	Kısa Kol		
	Kaya Kovası		
	V Tipi kova		
	Tırnaklı Tip		
Kova Kapasitesi	ISO yığma	m ³	5.1
A Toplam Uzunluk		mm	9 580
B Toplam Yükseklik (Kova yerde iken ROPS/FOPS kabin ile)		mm	3 730
C Lastik Genişliği		mm	3 220
D Aks Açıklığı		mm	3 600
E Zeminden Yükseklik		mm	440
F Lastik İzi Genişliği		mm	2 440
G Kova Genişliği		mm	3 450
H Dönüş Yarıçapı (Dış Lastik Merkezi)		mm	6 610
H'Yükleyici Yarıçapı (Kova Taşıma Pozisyonundayken)		mm	7 790
I Maksimum Çalışma Yüksekliği		mm	6 030
J Maksimum Kova Pimi Yüksekliği		mm	4 410
K Maksimum Yükleme Yüksekliği (45 Derece Kova Açısı İle)		mm	2 980
L Maksimum Erişim Mesafesi (45 Derece Kova Açısı İle)		mm	1 530
M Kazı Derinliği (Yatay Kazı)		mm	120
N Maksimum Kova Toplama Açısı (Taşıma Pozisyonunda)		derece	48
Statik Devrilme Yüğü*	Düz	kg	30 150
	Tam Dönüşte	kg	26 270
Koparma Kuvveti		kN	256
		kgf	26 130
Çalışma Ağırlığı*		kg	36 010

KOVA SEÇİM REHBERİ

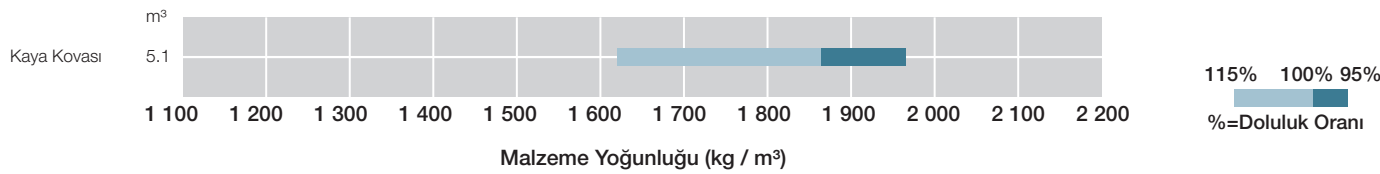

BOYUTLAR

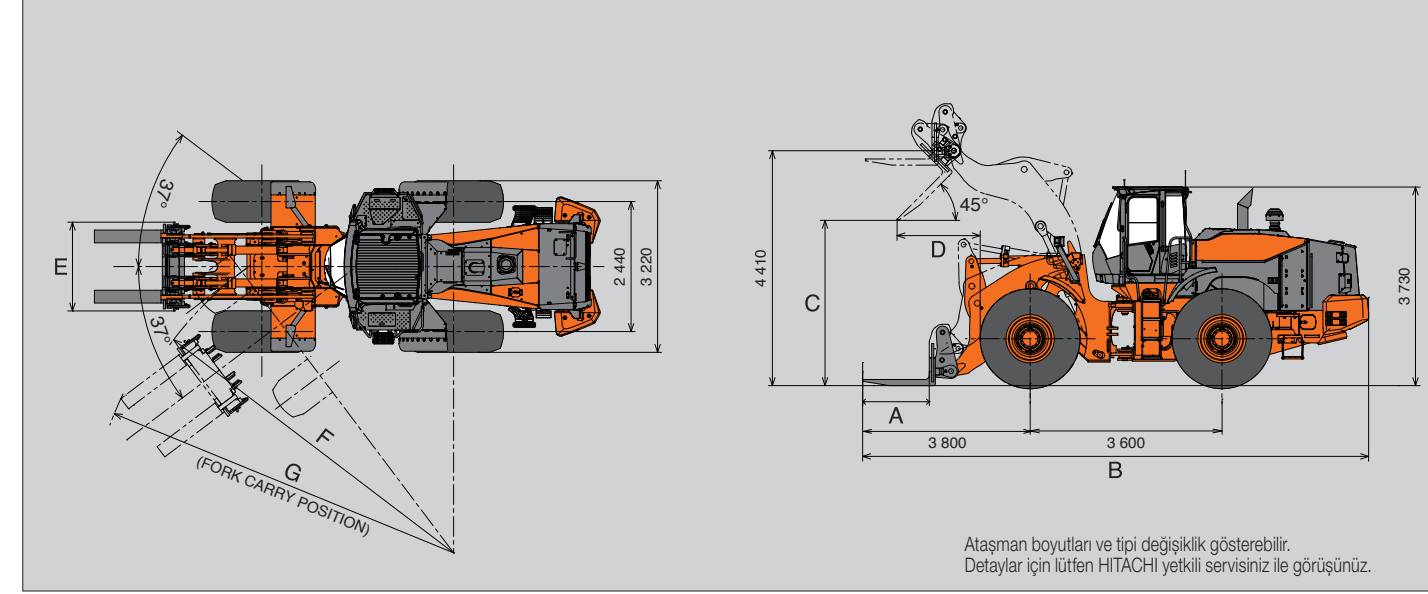

Ataşman boyutları ve tipi değişiklik gösterebilir. Detaylar için lütfen HITACHI yetkili servisiniz ile görüşünüz.

Çatal Tipi	Kısa Kol ve Hızlı Ataşman Bağlantısı İle	
A Çatal Uzunluğu	mm	1 450
B Toplam Uzunluk	mm	9 700
C Maksimum Yükleme Yüksekliği (45 Derece Kova Açısı İle)	mm	2 960
D Maksimum Erişim Mesafesi (45 Derece Kova Açısı İle)	mm	1 710
E Çatal Genişliği	mm	1 650
F Dönüş Yarıçapı	mm	6 610
G Yükleyici Yarıçapı (Çatal Taşıma Pozisyonundayken)	mm	7 000
Çalışma Ağırlığı*	kg	35 200
Çatal Ataşman Ağırlığı	kg	1 615
Hızlı Ataşman Bağlantısı Ağırlığı	kg	1 180

Not: Tüm ebat, ağırlık ve performans bilgileri ISO6746-1: 1987, ISO 7131:2009 ve ISO 7546:1983 standartlarına uygundur.

*Statik devrilme yükü ve çalışma ağırlığı hesaplanırken 29.5R25(L3) lastikler (zincirsiz), dolu yakıt tankı, dolu lubrikant değerleri, arka ağırlık, mermer için ekstra arka ağırlık, hızlı ataşman bağlantısı, ROPS tipi kabin ve operatör ağırlığı dikkate alınır. Makine stabilitesi ve çalışma ağırlığı; arka ağırlık, lastik ve ataşman seçimine göre değişiklik gösterebilir.

OPSİYON AĞIRLIK TABLOSU

Opsiyon	Çalışma Ağırlığı (kg)	Devrilme Yüğü (kg)		Toplam Genişlik (mm) (lastik dışı)	Toplam Yükseklik (mm)	Toplam Uzunluk (mm)
		Düz	37 Derece Dönüşte			
Lastik	29.5 R25 (L3)	± 0	± 0	± 0	± 0	± 0
	29.5R25 (L4)	+ 440	+ 350	+ 300	+ 35	- 30
	29.5R25 (L5)	+ 870	+ 690	+ 600	+ 10	+ 40
	29.5-25-28 (L3)	- 10	- 10	- 10	+ 15	± 0
	29.5-25-28 (L4)	+ 570	+ 450	+ 390	+ 25	+ 35
29.5-25-28 (L5)	+ 950	+ 750	+ 650	+ 25	+ 40	
Lastik Zinciri (4 lastikte)	+ 2 800	+ 2 230	+ 1 940	+ 120	+ 60	± 0